

## 前8个月全国实际使用外资同比增长16.4%

高技术产业实际使用外资实现高速增长

■本报记者 刘萌

9月19日,商务部发布数据显示,2022年1月份至8月份,全国实际使用外资金额8927.4亿元人民币,按可比口径同比增长16.4%(下同),折合1384.1亿美元,增长20.2%。

中信证券首席经济学家明明在接受《证券日报》记者采访时表示,进入三季度我国吸收外资增速有所放缓,但仍然维持10%以上的正增长,且可能受到人民币汇率贬值的计价影响。整体来看,今年以来全国实际使用外资成绩优异。

数据显示,从行业看,服务业实际使用外资金额6621.3亿元人民币,增长8.7%。高技术产业实际使用外资增长33.6%,其中高技术制造业增长43.1%,高技术服务业增长31%。从来源地看,韩国、德国、日本、英国实际对华投资分别增长58.9%、30.3%、26.8%和17.2%(含通过自由港投资数据)。从区域分布看,我国东部、中部、西部地区实际使用外资分别增长14.3%、27.6%和43%。

“今年以来,我国吸收外资保持了稳定增长,但是受到疫情等因素影响,稳外资形势仍然复杂严峻。”商务部部长助理李飞此前在国务院政策例行吹风会上表示。

商务部数据显示,去年我国制造业的引资规模和占比出现了下降趋势,2021年规模比2019年减少了4.6%,制造业引资比重下降到19.4%。

中国财政学会绩效管理专委会副主任委员张依群对《证券日报》记者表示,今年以来,高技术产业实际使用外资实现高速增长,同时,以全球高端制造业和高技术产业为代表的主要发达国家对华投资保持较快增长。此外,我国中西部地区吸收外资实现了快速增长,促进了我国地区均衡发展。

上海立信会计金融学院自贸区研究院副院长肖本华在接受《证券日报》记者采访时表示,支持制造业吸引外

资,一方面要扩大外资准入范围,加快修订《鼓励外商投资产业目录》;另一方面要系统施策,根据制造业的特点,在土地、劳动力、政府采购等方面出台政策,确保外资企业和内资企业同等适用各级政府出台的支持政策。

政策层面,李飞透露,商务部将加紧推出相关配套措施,会同相关部门,共同研究出台促进制造业吸引外资的配套文件,以制造业为重点,坚持扩增量、稳存量、提质量并重,进一步优化

外商投资环境,优化外资促进和服务,积极引导外商投资方向,促进外资更好地发展。

在明明看来,日前召开的国常会提出“强化要素保障,推动一批重点外资项目尽快落地。进一步便利外企商务、技术人员及家属出入境”,将有利于稳定外资继续投资中国的信心,增强FDI(国际直接投资)的韧性。

张依群建议,要从制度和环境入手进一步稳外资,一方面保持吸引外

资政策的稳定性和连续性,让外资能够安心落地;同时完善吸引外资的政策引导激励机制,鼓励更多的先进制造、先进技术和外资一同进入中国市场,推动产业融合和资本流动;另一方面持续改善营商环境,为外商投资提供更多便利。

展望四季度,明明认为,四季度我国吸收外资增速可能下滑。但从全年维度看,上半年FDI大增,全年吸收外资或仍可以实现10%以上的增速。

## 聚焦差别化探索和服务国家战略

## 第六批自贸试验区交出两周年答卷

■本报记者 刘萌

2020年9月21日,国务院印发《关于北京、湖南、安徽自由贸易试验区总体方案及浙江自由贸易试验区扩展区域方案的通知》,第六批自贸试验区名单揭晓。如今,第六批自贸试验区建设将迎来2周年。

《证券日报》记者梳理公开消息了解到,上述自贸试验区在可复制推广创新成果、重大项目落地、产业集聚、金融改革创新、新设企业、稳外贸稳外资等诸多方面取得了亮眼成绩。

例如,湖南自贸试验区郴州片区102项改革试点任务已实施96项,实施率94.1%。两年来,郴州自贸片区新设企业5678家,签约入驻185个项目,协议引资额580.28亿元。

北京自贸试验区以科技创新、服务业开放、数字经济为主要特征。商务部党组书记、部长王文涛日前表示,截至目前,“两区”(自贸试验区和国家服务业扩大开放综合示范区)试点任务实施率达到96.4%,近70项创新政

策先行先试,140多项标志性项目落地见效,一批园区示范发展,带动服务业扩大开放综合试点在全国四个省市展开,自贸试验区制度创新成果在全国复制推广。

“第六批自贸试验区在学习借鉴前几批自贸试验区经验的基础上,结合区域特点加大了制度创新力度,取得了明显成效。”上海立信会计金融学院自贸区研究院副院长肖本华在接受《证券日报》记者采访时表示,如在金融领域,北京在自贸试验区内建立数字金融系统与数字货币试验区,并加快完善适合金融科技创新的体制机制,依托大数据、区块链等技术建立和完善金融科技的实际场景。

肖本华进一步表示,而浙江自贸试验区通过扩区为制度创新和产业发展提供了更大空间,自挂牌以来,宁波片区根据自身定位,积极打造具有国际影响力的油气资源配置中心,进展较快。

星图金融研究院高级研究员付一夫用“差别化探索”和“服务国家战

略”总结了第六批自贸试验区建设成果。他对《证券日报》记者表示,北京自贸试验区聚焦数字经济和数字贸易,建设具有全球影响力的科技创新中心;湖南自贸试验区致力于实现“一产业、一园区、一走廊”三大特色战略定位;安徽自贸试验区打造新兴产业发展集聚地,形成内陆开放新高地;浙江自贸试验区专注于能源和粮食安全,打造新型国际贸易中心。

“整体来看,各个自贸试验区都为区域乃至全国经济高质量发展注入了动力。”付一夫说。

今后将如何更好发挥自贸试验区的示范引领作用?肖本华表示,还需给各个自贸试验区更大的改革自主权,支持自贸试验区积极对标国际经贸新规则,拓展制度创新的广度和深度。

付一夫表示,要发挥各个自贸试验区的比较优势,充分发挥自贸试验区服务实体经济的功能和制度环境优势,积极发展高端制造业和现代服务业,并且更加注重高端人才的引进以及对于人才的培养。

年内港交所介绍上市公司达6家  
4家为中概股公司

■本报记者 吴晓璐

日前,腾讯音乐发布公告称,公司将介绍方式在香港交易所主板二次上市,A类普通股将于9月21日开始在港交所买卖。

相较于往年,今年港交所介绍上市公司数量明显增多,年内已达6家之多,除腾讯音乐外,还有蔚来、华新水泥、海螺环保、贝壳和金融壹账通5家公司也是通过介绍方式在港交所上市。

谈及今年港交所介绍上市公司数量增多,中国银行研究院博士后邱亦霖对《证券日报》记者表示,相较于IPO上市,介绍上市方式不涉及新股发行与募集资金,没有承销环节,上市审批周期更短。同时,由于上市初期不发行新股,有利于保护股东权益,避免出现不必要的股权稀释,也在一定程度上避免了股价大幅波动带来的风险。此外,介绍上市方式有利于扩大投资者范围,丰富投资者结构,长远来看为公司提供更多的资金支持。

华商律师事务所高级合伙人齐梦林对《证券日报》记者表示,因公司已经在其他证券交易所上市,按照上市公司规范要求运行,财务及法律的规范化程度一般较高,更容易被港交所接受,同时以介绍方式在港交所上市不涉及增发股票及募资,上市难度相对较低。此外,还可吸引更多元的

投资者,有利于公司股东结构的优化及长期布局发展。

记者注意到,这6家公司中,4家为中概股。2021年11月份,港交所旗下全资附属公司香港联合交易所有限公司发布了就优化及简化海外发行人上市制度的建议刊发咨询总结,放宽二次上市和双重上市的标准,于2022年1月1日生效。

制度修订后,采用二次上市和双重上市的公司不再限定为创新产业公司;市值要求由“上市2年+400亿港元市值”“100亿港元市值+最近一年营收超10亿港元”改为“上市5年+30亿港元市值”“上市2年+100亿港元市值”;同股不同权公司可以双重上市。市场人士认为,港交所此举为中概股回归“铺平道路”。

目前,中概股在港股上市通常有三种模式,私有化退市后申请港股IPO,申请在港二次上市,以及同时申请在港股的双重上市。

对此,齐梦林表示,私有化退市后再申请港股IPO所需资金成本高、时间长;双重上市需要同时满足两个交易所的监管要求,增加企业的合规及财务成本;二次上市可以保留原交易所的上市地位,同时取得港股上市公司地位,成本相对低、效率高。中概股公司可以结合公司自身情况进行综合判断,选择合适的港股上市方式。

## 稳经济大盘在行动

重大项目加速形成实物工作量  
9月份基建投资将延续提速态势

■本报记者 包兴安

9月19日,国家发展改革委举行9月份新闻发布会,国家发展改革委新闻发言人孟玮表示,将着力用好新增3000亿元以上政策性开发性金融工具,做好项目筛选和推荐,加快资金投放,督促地方抓住施工窗口期,推动项目尽快开工建设。

近期,各地基础设施建设按下“加速键”,一批重大项目加速形成实物工作量,为稳住经济大盘提供强劲动力。专家预计,在政策推动下,9月份基建投资将延续提速态势。

## 多地重大项目集中开工

据Mysteel不完全统计,8月份,全国各地共开工4781个项目,总投资额约28227.7亿元,同比增长52.1%。其中,湖北省共集中开工重大项目1758个,总投资9063亿元,排名位居第一。陕西省、河北省分别排名第二、第三,总投资2528亿元、2370亿元。

进入9月份,各地再次开工一批重大项目。据《证券日报》记者不完全统计,9月1日-9月19日,多地集中签约、开竣工一批重大项目,总投资合计超1.1万亿元。如9月19日,成都市蒲江县集中开工56个投资项目,总投资180.1亿元,涵盖产业、基础设施和社会事业等多个方面。

川财证券首席经济学家陈雳对《证券日报》记者表示,通过加快推动重大项目形成实物工作量,能够有效扩大市场需求,强化对实体经济的支持作用,并进一步激发民间投资活力,从而发挥良好的稳增长投资作用。

北京师范大学政府管理研究院副院长、产业经济研究中心主任宋向清对《证券日报》记者表示,各地加速基建投资有利于进一步激发产业经济发展潜能。重大项目在扩大生产、引领消费、促进增长等领域将继续发挥引领作用、先导作用。

随着前期政策发力,投资增速出现回升。国家统计局最新数据显示,1月份-8月份,全国固定资产投资同比增长5.8%,比1月份-7月份加快0.1个百分点,是今年以来首次回升。其中,基础设施投资增速回升幅度加大。1月份-8月份基础设施投资同比增长8.3%,比1月份-7月份加快0.9个百分点。

东方金诚首席宏观分析师王青对《证券日报》记者表示,二季度专项债发行规模超2万亿元,正在对三季度基建投资形成有力支撑;同时,近期基建相关政策落地见效,其中金融工具明显发力,会在较大程度上对冲地方政府土地出让金收入下滑对基

富时中国 A50 指数季度调整生效  
3 只能源股被调入

成份股标的会获得被动型外资买入,同时也有助于市场影响力提升

■本报记者 任世慧  
见习记者 刘慧

8月31日,国际知名指数编制公司富时罗素宣布对富时中国50指数、富时中国A50指数、富时中国A150指数等进行变更,并于9月16日收盘后(即9月19日星期一)生效。

排排网财富公募产品运营经理徐圣雄表示,富时中国A50指数调整主要还是基于自由流动市值来进行的。指数定期调整是为了让海外投资者更好地跟踪和布局A股市场,因此,富时中国A50指数成份股往往是A股市场最有影响力的前50家公司,这样才能更好地反映中国经济变化情况。而被新调入指数的上市公司,会受到北向资金的密切关注,相关被动型指数基金也会对其关注度提升。

## 新调入3家能源行业公司

本次富时中国A50指数调整,新调入亿纬锂能、中国石油、陕西煤业3家公司。截至9月19日收盘,3家新调入名单的公司市值均超过1500亿元。

从行业来看,新调入的3家公司均属于能源行业。巨泽投资董事长马澄表示,今年以来,在全球能源紧张,价格不断上涨的大背景下,中国石油、陕西煤业业绩表现亮眼,亿纬锂能作为新能源领域的代表企业也乘风而上。

可以看到,亿纬锂能今年上半年实现营收149.3亿元,同比增长127.5%。中国石油和陕西煤业作为传统能源行业的代表,在主业稳健增长的同时积极布局新能源领域,今年上半年均实现了营业收入及归母净利润同比双增长。

东北证券认为,陕西煤业坐拥优质煤炭资源,充分受益煤价上涨,并积极布局新能源、新材料、新经济等行业优质资产,探索培育第二增长曲线。

值得关注的是,富时中国A50指数成份股与A股市值前50的公司重

本次富时中国A50指数调整,新调入亿纬锂能、中国石油、陕西煤业3家公司

截至9月19日收盘,3家新调入名单的公司市值均超过1500亿元

从行业来看,新调入的3家公司均属于能源行业

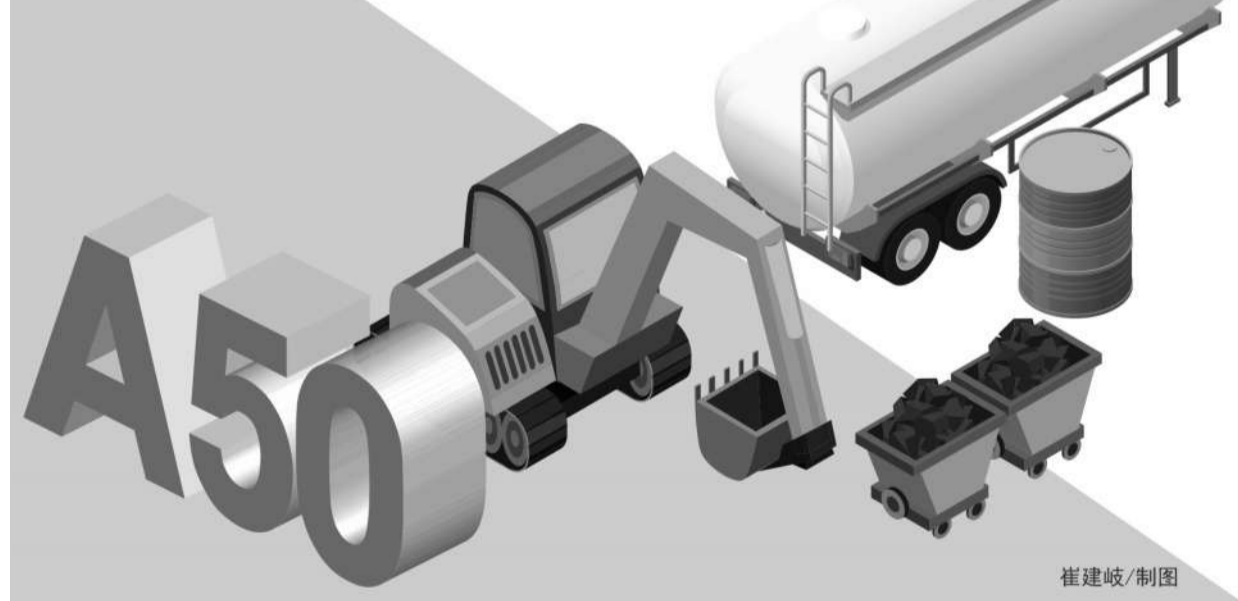

崔建斌/制图

合度达86%。

在生效日当天,富时中国A50指数成份股出现波动。9月19日,面对大盘的震荡回调,41只成份股跑赢上证指数(-0.35%),占比逾八成。其中,亿纬锂能和长城汽车领涨,分别获主力资金净流入3.39亿元和2.00亿元,涨幅分别为3.83%、3.81%。

纳入富时中国A50指数的公司普遍受到机构高度关注。近30日内,50家公司均不同程度获得机构给予的“买入”或“增持”等看好评级。其中,有24家公司机构看好评级家数在20家以上,占比近50%。

徐圣雄表示,看好评级居多的公司集中在大消费板块,此前大消费板块整体业绩承压,股价也回落到历史低位,现阶段国民消费回升多种超预期因素影响,延续恢复发展态势,稳增长政策的不断发力以及消费旺季将至,消费板块业绩也

将持续向好。

## A股国际影响力逐步提升

“富时罗素季度调整会带动海外跟踪资金的被动调整,纳入富时罗素成份股的标的会获得被动型外资买入,同时也有助于其市场影响力的提升。”排排网财富研究部副总监刘有华对记者表示。

随着A股市场的发展壮大,国际资本市场对于A股越来越重视。2018年6月1日,A股被正式纳入MSCI相关指数;2019年6月21日,A股被纳入富时罗素全球指数;2019年9月8日凌晨,标普道琼斯指数A股名单正式公布。至此,三大国际指数公司MSCI、富时罗素、标普道琼斯全部纳入A股,这充分体现了国际投资界对中国经济长期向好和资本市场改革开放的支持与信任。

据悉,富时罗素中国指数涵盖了A股、H股、B股、红筹股、N股,富时罗素官方会在3月份、6月份、9月份和12月份对指数成份股进行调整。

随着我国资本市场改革深化,A股市场的国际影响力逐步提升,外资也正在加大A股的配置力度。东方财富Choice数据显示,2021年北向资金净流入4322亿元。在地缘冲突使得全球市场避险情绪升温的背景下,今年以来截至9月19日,北向资金净流入541.11亿元。

川财证券首席经济学家、研究所所长陈雳认为,短期来看,海外流动性收紧和国际局势的不确定性仍将对A股市场构成一定的扰动,国庆节前A股预计将呈现震荡态势;但中长期来看,国内始终保持相对宽松的货币政策,同时叠加纾困政策相继落地,国内宏观经济预期回暖,企业利润有望得到改善,A股有望走强。